

Produktübersicht Product Overview

**Gasbrenner
Gas Burners**

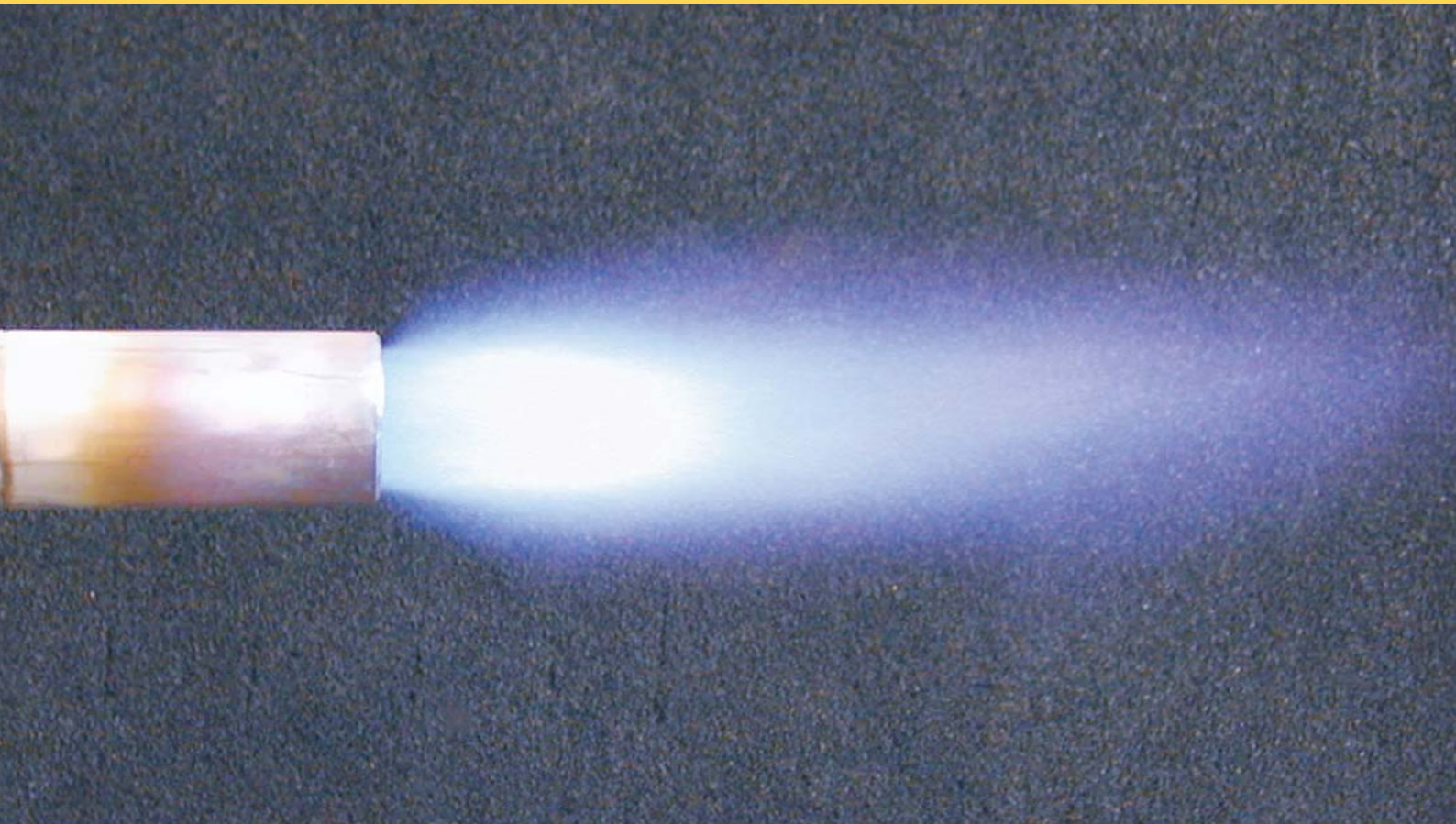
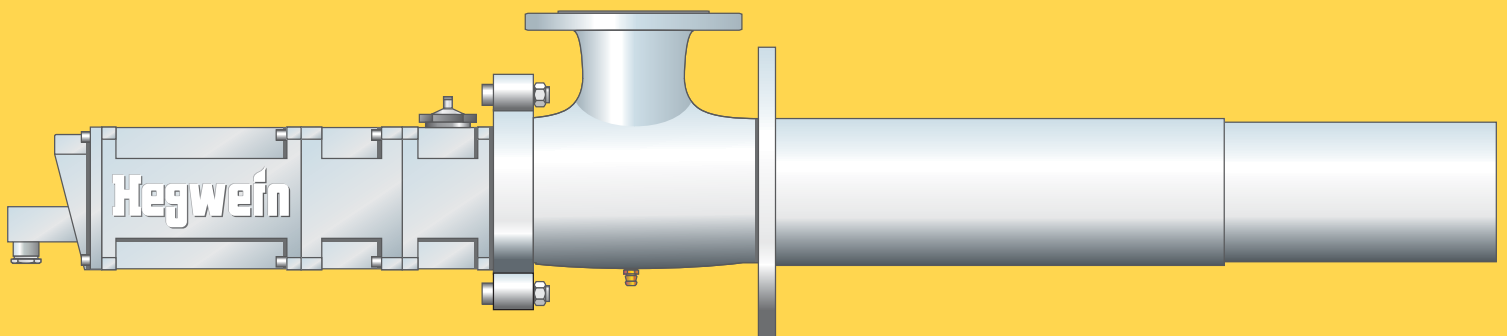

Warum Hegwein-Brenner?

- HEGWEIN liefert seit mehr als 20 Jahren Brenner in Kompakteinheit mit Zündtrafo und Flammenwächter
- Alle Bauteile sind in einer gemeinsamen, metallischen Kapselung untergebracht. Der elektrische Anschluss erfolgt dabei über eine mehrpolige Steckverbindung.

Bemerkenswerte Vorteile:

- Garantierte elektromagnetische Verträglichkeit
- Keine Hochspannungsverkabelung vor Ort
- Schutzarten IP 54 (Standard) oder IP 65 (Sonder) nach IEC 529
- Robust und wartungsfreundlich
- Servicefreundlicher Aufbau: alle elektrischen Komponenten leicht wechselbar.

Einsatzgebiete

Stahlindustrie	Schmelzöfen Tiegelöfen Härteöfen
Leichtmetallindustrie	Wärmeöfen Homogenisierung
Ziegel-/Keramikindustrie	Trockenöfen Brennöfen
Verfahrenstechnik (Chemie, Raffinerie)	Nachverbrennungsanlagen Drehrohröfen Clausanlagen

Status LEDs Meßbuchsen für Ionisationsstrom Feuerungsautomat mit Frontplatte Zündtrafo
Status LEDs Ionisation Current Measuring Outlet Burner Control with Front Panel Ignition Transformer



Abbildung 1: Brenner in Kompaktausführung mit integriertem Zündtrafo und Feuerungsautomat
 Figure 1: Compact Burner with Integrated Ignition Transformer and Burner Control

Auswahl

Der korrekten Auswahl und Einplanung der Brenner in den Ofen kommt entscheidende Bedeutung zu im Hinblick auf Funktion und Betriebssicherheit der Gesamtanlage.

Die wichtigsten Fragen hierzu können mit Hilfe der Checkliste auf Seite 4 geklärt werden.

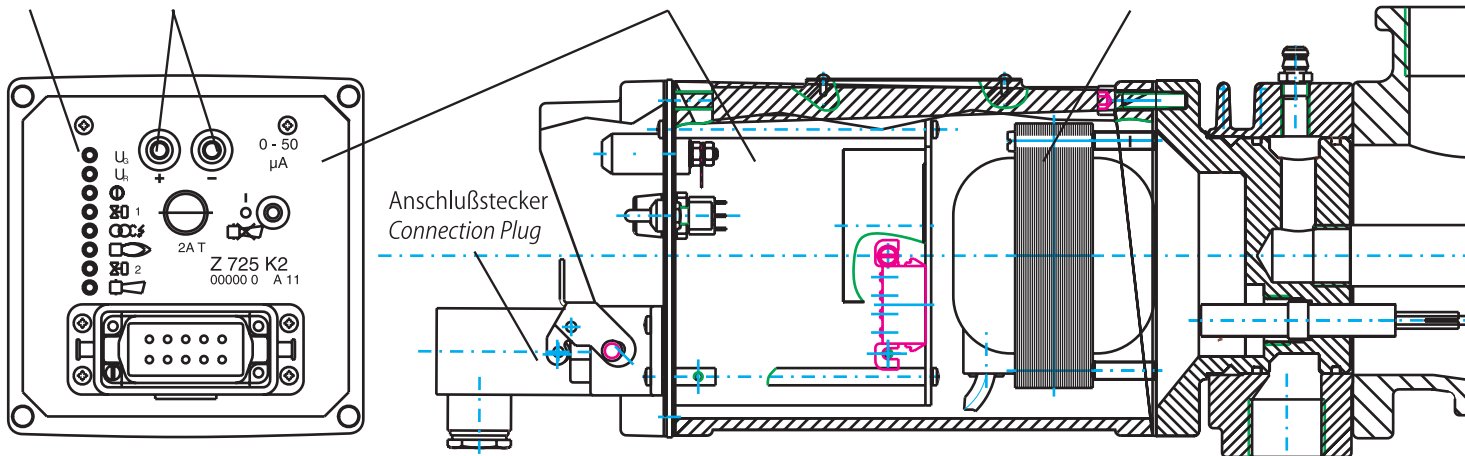
Die technische Mindestausrüstung jeder Brennereinrichtung mit Wächtern, Druckreglern, Filter, Dichtheitskontroll- und Sicherheitsabsperreinrichtungen für Industrieöfen ist in Deutschland z. B. in DIN EN 746/2 beziehungsweise G 610 festgelegt.

Es stehen 4 Brennerserien mit unterschiedlichen Ausstattungsmerkmalen zur Verfügung:

- **Die Serien BR... (intermittierender Betrieb) und BD... (Dauerbetrieb)** in Kompaktbauweise mit integriertem Zündtrafo und Feuerungsautomat in gemeinsamer metallischer Kapselung (Schnittbild Seite 2) bieten die ideale Lösung für nahezu alle Neuanlagen: Garantierte EMV-Verträglichkeit und minimalster bauseits erforderlicher Installationsaufwand.
- **Die Serien BA... (intermittierender Betrieb) und BDA... (Dauerbetrieb)** Äußerst kompakte Bauweise mit integriertem Flammenwächter und Zündtrafo. Dadurch minimierter Installationsaufwand und gesicherte elektromagnetische Verträglichkeit. Einbindung in die Brennersteuerung über ein HEGWEIN-Flammenrelais mit potentialfreien Kontakten.

- **Die Serie BT... in Kompaktbauweise mit angebaute Zündtrafo** garantiert ebenfalls die elektromagnetische Verträglichkeit. Die Zündbrenner dieser Serie können mit jedem anlagenseitig bereits vorhandenen Feuerungsautomaten für Ionisationsüberwachung zusammengeschaltet werden.
- **Die Serie BG... ohne angebaute elektrische Komponenten.** Empfohlen für den Einsatz bei Umgebungstemperaturen über 60°C oder Verbrennungslufttemperaturen bis 400°C.

Die Brenner aller Serien bieten überzeugende Vorteile:

- 7 Baugrößen von 15 kW bis 4,5 MW lieferbar (Auswahltabelle Seite 6)
- Ionisationselektrode eingebaut
- Flammenwächter und Feuerungsautomaten EG-baumustergeprüft
- Auslegbar für Erdgas, gereinigtes Koksgas, Propan/Butan oder Prozessgas nach Ihrer Analyse
- Betrieb 1-stufig, 2-stufig oder modulierend
- großer Regelbereich
- Rohrlänge in 10mm-Schritten frei wählbar

Why Hegweil Burners?

Hegweil has been manufacturing compact ignitors with built-in ignition transformers and flame monitors/burner controls for over twenty years.

All components are contained in a single metal housing. The electrical connection occurs via a multi-pole plug connection.

Noteworthy Advantages

- Guaranteed electromagnetic compatibility
- No high-voltage cable need be laid on site
- Enclosure ratings of IP54 (standard) or IP65 (special versions) according to IEC 529
- Rugged, low-maintenance design

Areas of Application

Steel Industry:	Forging furnaces Pot furnaces Hardening furnaces
Light Metal Industry:	Heating furnaces Homogenizing
Brick and Ceramic Industries:	Drying kilns Burning kilns
Process Applications (Chemical, Refinery):	Incinerators Rotary kilns Sulfur recovery units / Claus plants

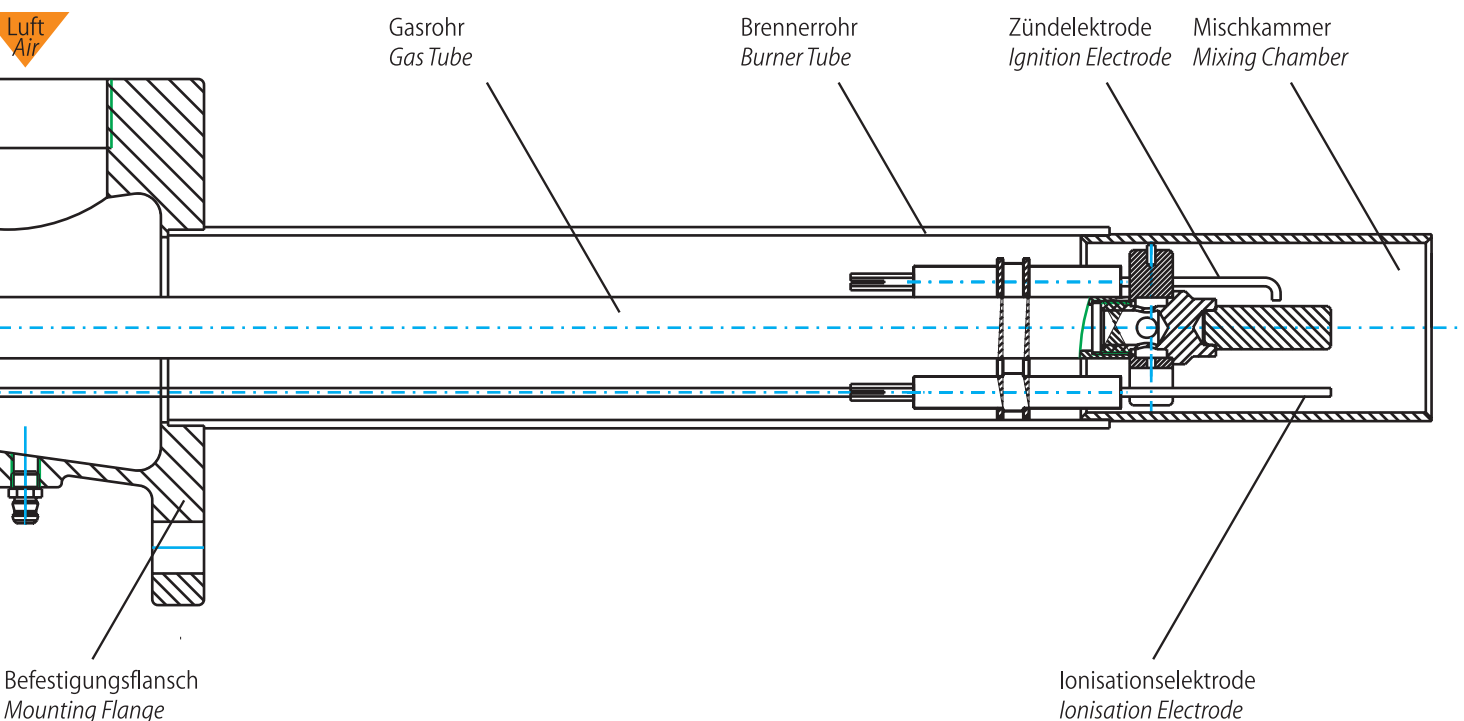

Selection

Properly planning for and correctly selecting the burner for the furnace or kiln is of decisive importance with respect to the function and operational safety of the overall plant.

The most important questions that need to be addressed in making this decision can be answered with the aid of the questionnaire on page 5.

In Germany, the minimum technical requirements for burner assemblies with monitors, pressure regulators, filters, valve leak detectors and safety shut-off equipment for industrial ovens are set forth, for example, in DIN EN 746/2 and G 610.

Four series of burners are available, each with different features:

- **The BR... series (intermittent operation) and BD... series (continuous operation)** feature a compact design with integrated ignition transformer and burner control in a single metal housing (cut-away drawing above). These are the ideal solution for nearly all new plants, and offer guaranteed electromagnetic compatibility and the most minimal installation costs.
- **The BA... series (intermittent operation) and BDA... series (continuous operation)** feature the most compact design available with integrated flame monitor and ignition transformer. Installation costs are minimal and electromagnetic compatibility is ensured. These burners can be hooked into the burner control via a HEGWEIN flame relay with voltage-free contacts.

- **The BT... series, whose compact design features a built-in ignition transformer**, also provides guaranteed electromagnetic compatibility. The burners in this series can be connected to any burner management system already on site to provide ionization flame monitoring.
- **The BG... series has no built-in electrical components.** This model is recommended for applications with ambient temperatures in excess of 60°C / 140°F or combustion air temperatures up to 400°C / 752°F.

All of the above burner series offer the following advantages:

- Seven burner sizes ranging from 15 kW to 4.5 MW / 50,000 BTU/hr to 15,000,000 BTU/hr (please see selection table on page 6)
- Built-in ionization electrode
- EC-approved flame monitor and burner control design
- Fuel types include natural gas, conditioned coke oven gas, propane/butane or process gas, according to customer preference and analysis
- Single-stage, dual-stage or modulated operation
- Wide turn down ratio
- Tube lengths provided according to customer requirements, available in 10-mm increments

Checkliste für eine Brenneranfrage

Angaben zur Anlage

Ofenart (z.B. Ziegeleiofen, Tiegelbeheizung etc.):

Ofenatmosphäre: aggressiv ja nein
 Temperaturbereich von bis

Brenner in Ex-Zone: ja nein Zone 1 oder Zone 2
 Gas oder Staub

Welche Normen finden Anwendung: EN 676 (Brenner mit Gebläse)
 EN 746 (ind. Thermoprozessanlagen)
 TRD 411/412 (Dampfkesselfeuerung)
 ATEX (Ex-Bereiche)
 EN 161 (Sicherheitsabsperrventile)
 EN 298 (Gas-Feuerungsautomaten)

Angaben zum Brenner

Geforderte Flammenleistung /kW:

Geforderter Regelbereich:

Betriebsweise: 1-stufig
 2-stufig
 modulierend

Gasart: Erdgas
 Propangas
 Stadtgas
 Sondergas (Analyse erforderlich)

Vorhandener Gasdruck /mbar:

Vorhandener Verbrennungsluftdruck /mbar:

Feuerraumdruck, +/- mbar:

Vorgewärmte Verbrennungsluft (Temperaturangabe): ja°C nein

Brenner-Einbaulänge /mm:

Zündtrafo angebaut: ja nein

Zündtrafo und Flammenwächter angebaut: ja nein

Zündtrafo und Steuergerät angebaut: ja nein

Ist Dauerbetrieb erforderlich ja nein

Vorhandene Netzspannung: V 50/60Hz

Freilandausführung (IP65) erforderlich: ja nein

Trafoteil in Sonderlackierung: ja nein

Für weitere Applikationen wie

- Flachflammenbrenner
- Strahlrohrbrenner
- Rekuperatorbrenner
- Hochgeschwindigkeitsbrenner

setzen Sie sich bitte direkt mit Hegweil in Verbindung.

Check List for a Burner Inquiry

Plant Specification

Kind of furnace (brick furnace, crucible heating etc.):		
Furnace atmosphere:	corrosive	<input type="checkbox"/> yes	<input type="checkbox"/> no
	temperature range	fromto	
Burner installed in Ex-zone:	<input type="checkbox"/> yes	<input type="checkbox"/> no	<input type="checkbox"/> Zone 1 or <input type="checkbox"/> Zone 2
			<input type="checkbox"/> Gas or <input type="checkbox"/> Dust
Applicable standards and codes of practice:	EN 676 (forced draught burners) EN 746/2 (ind. thermoproc. equipm.) TRD 411/412 (steam boilers) ATEX (Ex-zones) EN 161 (shut-off valves) EN 298 (burner controls for gas)		

Burner Specification

Required heat release /kW:		
Required turn down ratio:		
Operation:	<input type="checkbox"/> 1-stage		
	<input type="checkbox"/> 2-stage		
	<input type="checkbox"/> modulating		
Kind of gas:	<input type="checkbox"/> natural gas		
	<input type="checkbox"/> LPG		
	<input type="checkbox"/> town gas/manufactured gas		
	<input type="checkbox"/> special gas (composition required)		
Available gas pressure /mbar:		
Available combustion air pressure /mbar:		
Furnace pressure, +/- mbar:		
Preheated combustion air (state temperature):	<input type="checkbox"/> yes°C/F	<input type="checkbox"/> no
Tube length of the burner /mm:		
Spark transformer built on:	<input type="checkbox"/> yes	<input type="checkbox"/> no
Spark transformer and flame monitor built on:	<input type="checkbox"/> yes	<input type="checkbox"/> no	
Spark transformer and burner control built on:	<input type="checkbox"/> yes	<input type="checkbox"/> no	
Flame monitor for continuous operation required:	<input type="checkbox"/> yes	<input type="checkbox"/> no	
Supply voltage and frequency: V 50/60Hz		
IP 65 rating (outdoor installation) required:	<input type="checkbox"/> yes	<input type="checkbox"/> no	
Transformer part with special painting:	<input type="checkbox"/> yes	<input type="checkbox"/> no	

For information concerning other applications like

- flat flame burners
- jet tube burners
- recuperative burners
- high velocity burners

please contact Hegwein office directly.

Gasbrenner Auswahltabelle

Die Brenner sind ionisationsüberwacht. Brennstoff: Vorzugsweise für Gase nach G 260. Verbrennungsluft: max. + 50°C, bei Baureihen BG ... max. + 400°C.

Gas Burner Selection table

Ionisation controlled burners. Fuel: preferably gases according to DVGW-data sheet G 260. Combustion air: must not exceed 50°C (400°C with version BG ...).

Heat release in kW	15	35	85	200	350	800	2000	3200	4500
Flame length in mm	200	250	300	400-500	600-1000	300-2500	300 -3000	300-3000	300-3000
Tube diameter	35 mm	50 mm	70 mm	90 mm	135 mm	160 mm	220 mm	275 mm	327 mm
Turn down ratio	5:1	10:1	10:1	10:1	10:1	10:1	10:1	10:1	10:1
Quick change design	-	●	●	●	-	-	-	-	-
Burner size	P	0	1	2	3	4	5	6	7

Baureihen	
BG	Keine elektrischen Baugruppen integriert
BT	Zündtransformator integriert
BA	Zündtransformator und Flammenwächter für intermittierenden Betrieb integriert
BDA	Zündtransformator und Flammenwächter für Dauerbetrieb integriert
BR	Zündtransformator und Feuerungsautomat für intermittierenden Betrieb integriert
BD	Zündtransformator und Feuerungsautomat für Dauerbetrieb integriert
GB6/7	Pilotbrenner ZDA... und Flammenwächter (oder opt. Flammenüberwachung) integriert

Series	
BG	No integrated electrical components
BT	Integrated ignition transformer
BA	Integrated ignition transformer and flame monitor for intermittent operation
BDA	Integrated ignition transformer and flame monitor for continuous operation
BR	Integrated ignition transformer and burner control for intermittent operation
BD	Integrated ignition transformer and burner control for continuous operation
GB6/7	Integrated pilot burner ZDA0... and flame monitor (or flame scanner)

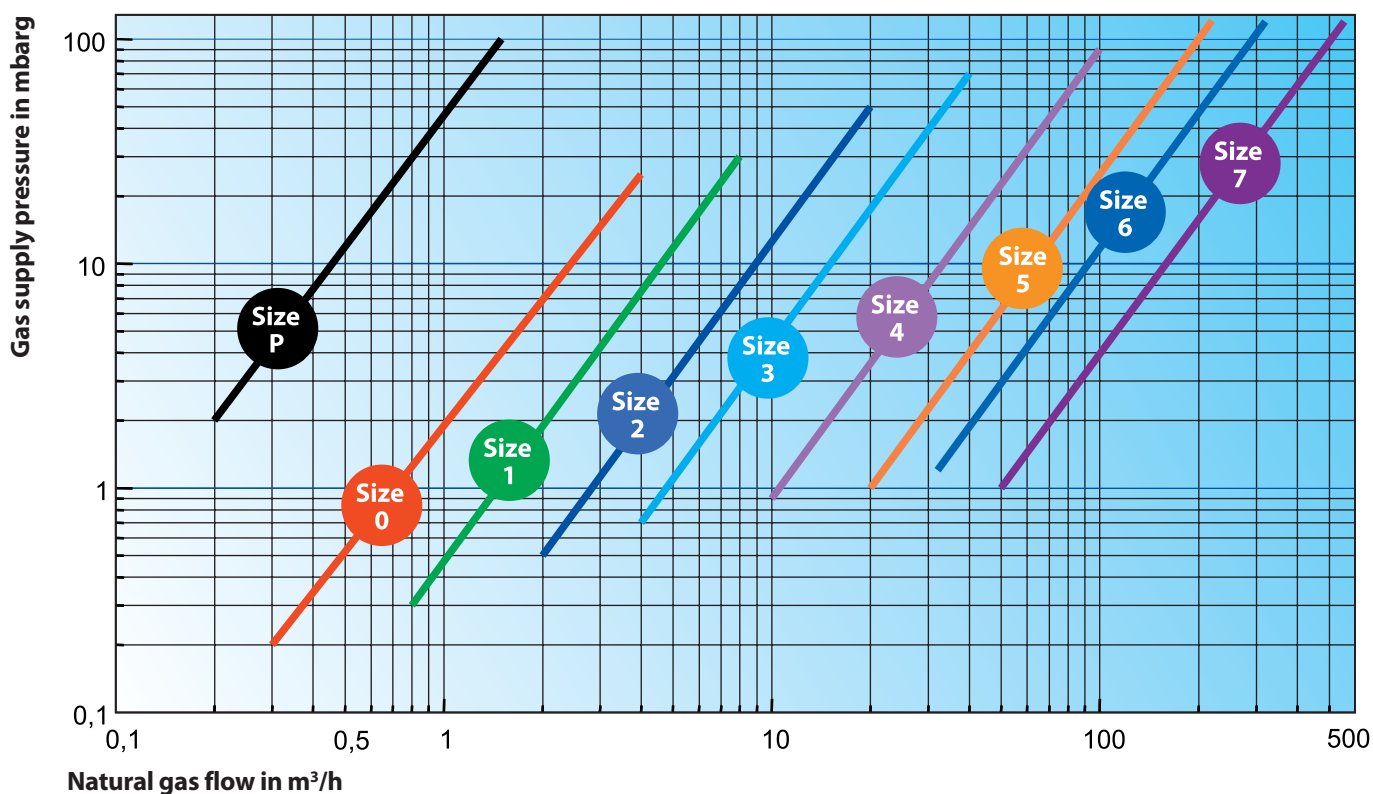

Thermische Leistung max.
Heat Release max.

15 kW

Ausführungen ohne oder mit elektrischen
Anbauteilen: siehe Tabelle Seite 6
Versions with or without electrical
components: see table page 6

Brenner mit Rohr Ø 35 mm	
Beispiel für Brenner BAKP	
Regelbereich	5 : 1
Brennerrohrlänge L	240 – 4000 mm
Gasanschluss	1/2", links oder rechts
Luftanschluss	1", um 4 x 90° versetzbar
Trafoteil	
Zündung	5 kV
Umgebungs- temperatur	0°C bis +60°C
Schutzart	IP 54

Burners with tube Ø 35 mm	
Example for burner BAKP	
turn down ratio	5 : 1
burner tube length L	240 – 4000 mm
gas inlet	1/2", from left or right
air inlet	1", may be rotated in steps of 90°
transformer part	
ignition	5 kV
ambient temperature	0°C up to +60°C
protection	IP 54

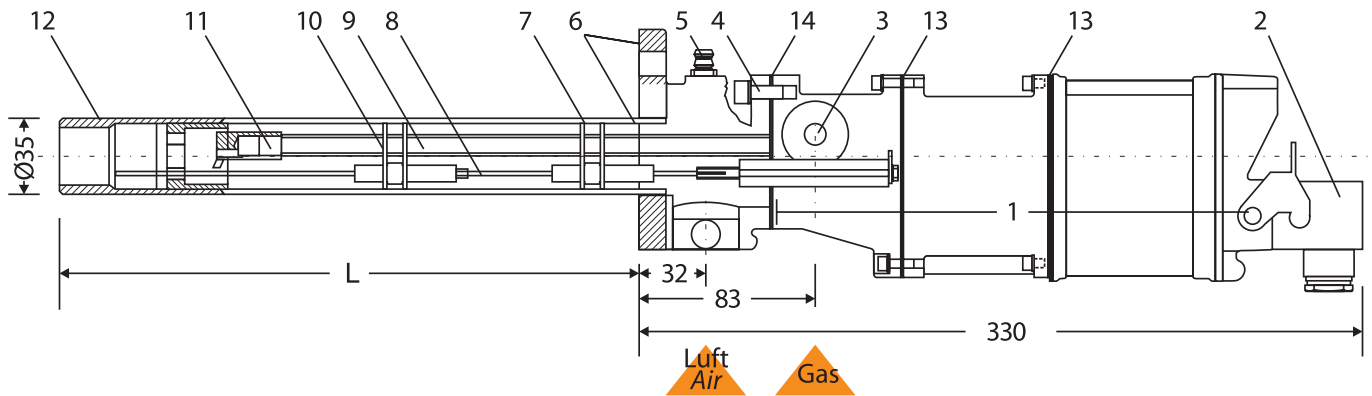

- 1 Trafo- u. Flammenwächterteil
ignitor head
- 2 Winkelstecker
electrical female plug
- 3 Gasprüfstutzen
gas pressure test nipple
- 4 Innensechskantschrauben
Allen screws
- 5 Luftprüfstutzen
air pressure test nipple

- 6 Zünderrohr mit Befestigungsflansch
ignitor tube with mounting flange
- 7 Zwischenträgering
intermediate support ring
- 8 Verbindungsstäbe
connecting rods
- 9 Gasrohr
gas tube
- 10 Elektrodenrägering mit Zünd- und Ionisations-
elektrode

- final electrodes support ring c/w ignition electrode and flame rod
- 11 Gasdüse
gas nozzle
- 12 Mischkammer mit Mischring
mixing chamber with mixing ring
- 13 Dichtung
gasket
- 14 Dichtung
gasket

Durchsatzkurven Flow Charts

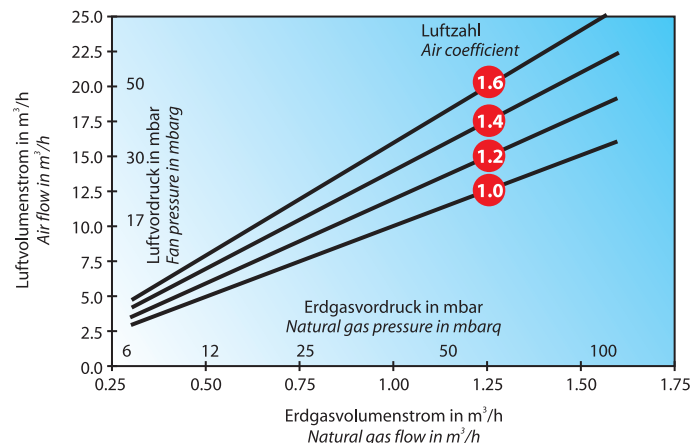

Thermische Leistung max.
Heat Release max.

35 kW

Ausführungen ohne oder mit elektrischen Anbauteilen: siehe Tabelle Seite 6

Versions with or without electrical components: see table page 6

Brenner mit Rohr Ø 50 mm

Beispiel für Brenner BAK0

Regelbereich	10 : 1
Brennerrohrlänge L	240 – 4000 mm
Gasanschluss	1/2", links oder rechts
Luftanschluss	1", um 4 x 90° versetzbar
Trafoeteil	
Zündung	5 kV
Umgebungs-temperatur	0°C bis +60°C
Schutzart	IP 54

Burners with tube Ø 50 mm

Example for burner BAK0

turn down ratio	10 : 1
burner tube length L	240 – 4000 mm
gas inlet	1/2", from left or right
air inlet	1", may be rotated in steps of 90°
transformer part	
ignition	5 kV
ambient temperature	0°C up to +60°C
protection	IP 54

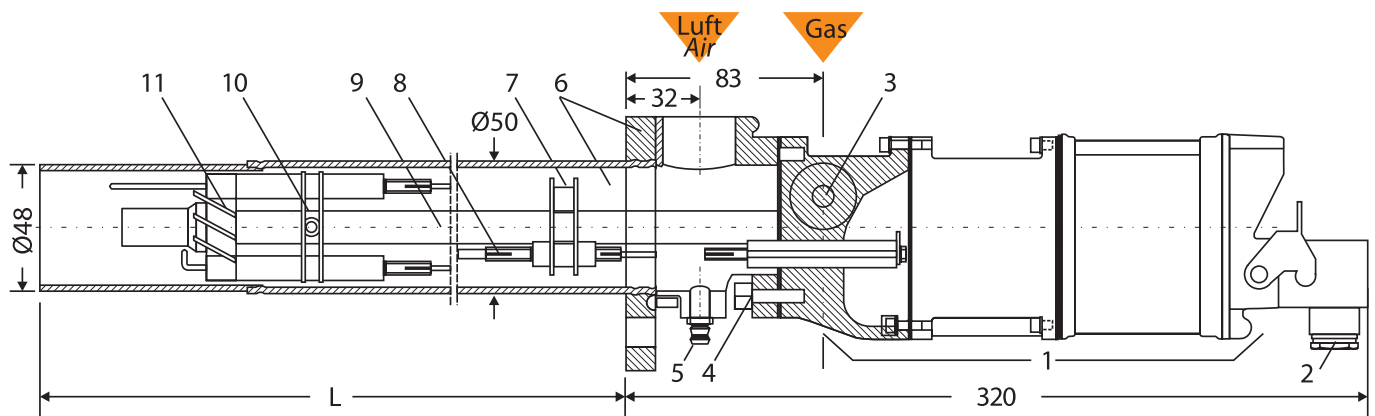

1 Trafo- u. Flammenwächter
transformer part c/w flame monitor

2 Winkelstecker
electrical female plug

3 Gasprüfstutzen
gas pressure test nipple

5 Luftprüfstutzen

air pressure test nipple

6 Brennerrohr mit Befestigungsflansch
burner tube with mounting flange

7 Zwischenträger
intermediate support ring

8 Verbindungsstäbe
connecting rods

9 Gasrohr
gas tube

10 Elektrodenträger
final electrodes support ring

11 Schlitzscheibe
slotted disk

Durchsatzkurven Flow Charts

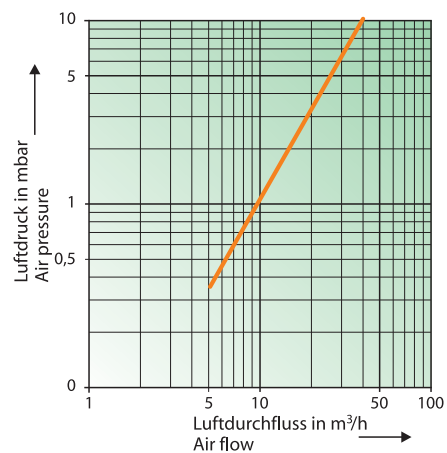
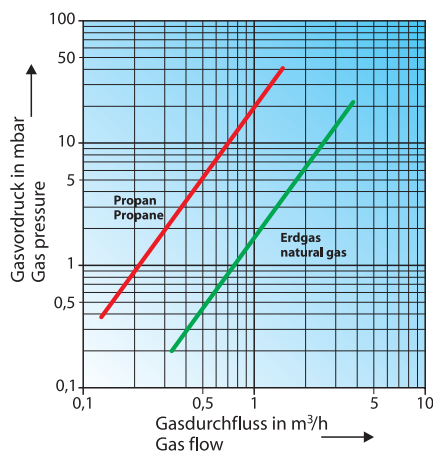

Thermische Leistung max.
Heat Release max.

35 kW

Ausführungen ohne oder mit elektrischen Anbauteilen: siehe Tabelle Seite 6

Versions with or without electrical components: see table page 6

Brenner mit Rohr Ø 50 mm

Beispiel für Brenner BR0

Regelbereich	10 : 1
Brennerrohrlänge L	120 – 2000 mm
Gasanschluss	3/4", um 4 x 90° drehbar
Luftanschluss	2", um 4 x 90° drehbar
Trafoteil	
Zündung	5 kV
Umgebungs-temperatur	0°C bis +60°C
Schutzart	IP 54

Burners with tube Ø 50 mm

Example for burner BR0

turn down ratio	10 : 1
burner tube length L	120 – 2000 mm
gas inlet	3/4", may be rotated in steps of 90°
air inlet	2", may be rotated in steps of 90°
transformer part	
ignition	5 kV
ambient temperature	0°C up to +60°C
protection	IP 54

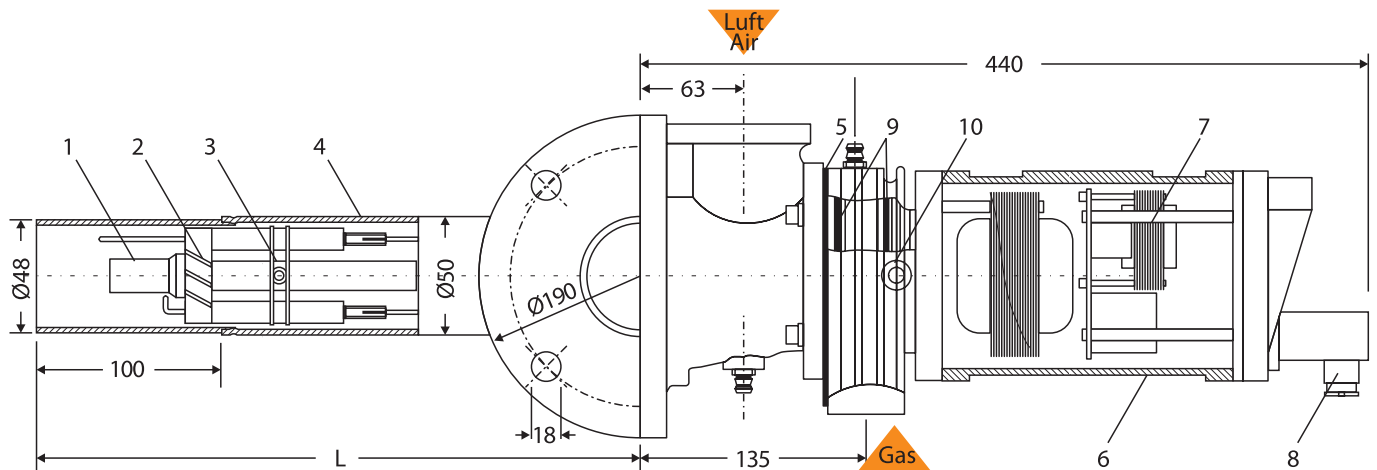

- 1 Bolzen *bolt*
- 2 Schlitzscheibe *slotted disk*
- 3 Elektrodenrähing *final electrodes support*
- 4 Außenrohr mit Luftflansch *outer tube with air flange*

- 5 Dichtungssatz *gaskets*
- 6 Steuerteil komplett *complete power head*
- 7 Feuerungsautomat mit Bedienfeld *burner control with front panel*

- 8 Stecker *electrical female plug*
- 9 O-Ringe *o-rings*
- 10 Inbusschrauben *Allen screws*

Durchsatzkurven Flow Charts

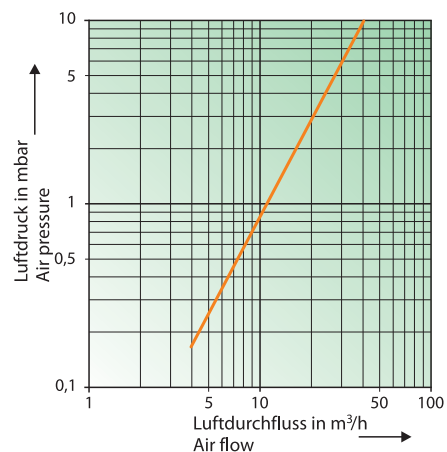
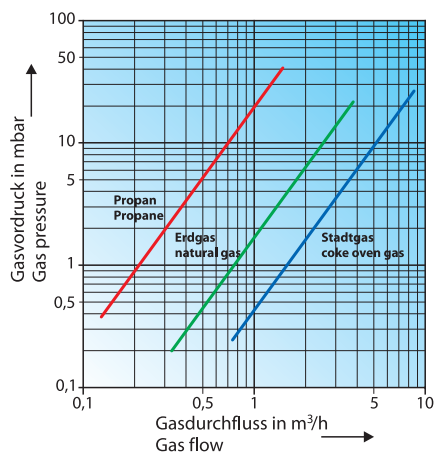

Thermische Leistung max.
Heat Release max.

85 kW

Ausführungen ohne oder mit elektrischen Anbauteilen: siehe Tabelle Seite 6

Versions with or without electrical components: see table page 6

Brenner mit Rohr Ø 70 mm

Beispiel für Brenner BR1

Regelbereich	10 : 1
Brennerrohrlänge L	120 – 2000 mm
Gasanschluss	3/4", um 4 x 90° drehbar
Luftanschluss	2", um 4 x 90° drehbar

Trafoteil

Zündung	5 kV
Umgebungs-temperatur	0°C bis +60°C
Schutzart	IP 54

Burners with tube Ø 70 mm

Example for burner BR1

turn down ratio	10 : 1
burner tube length L	120 – 2000 mm
gas inlet	3/4", may be rotated in steps of 90°
air inlet	2", may be rotated in steps of 90°

transformer part

ignition	5 kV
ambient temperature	0°C up to +60°C
protection	IP 54

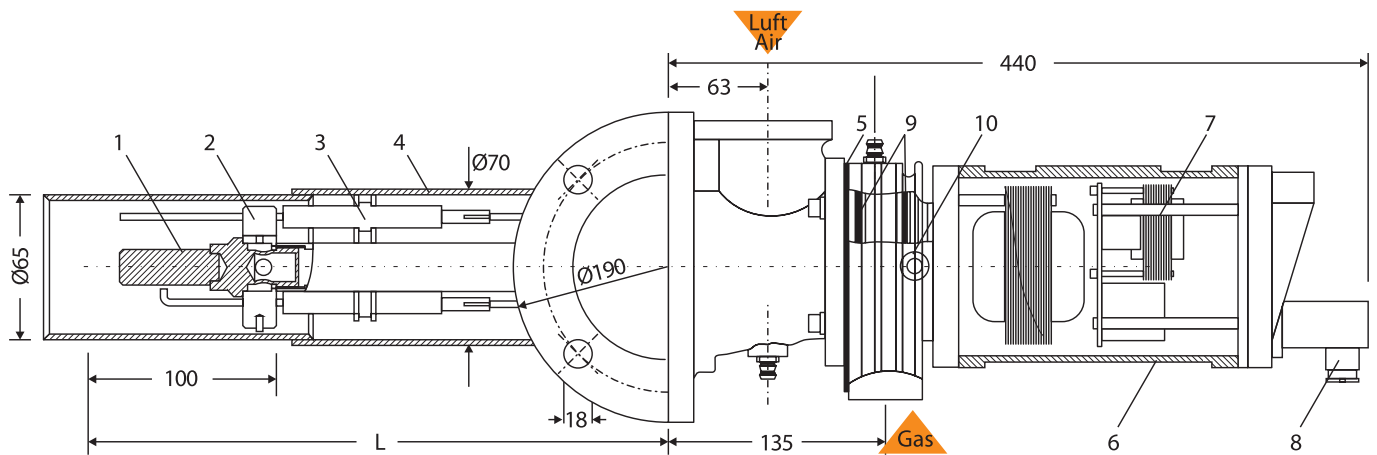

- 1 Bolzen *bolt*
- 2 Schlitzscheibe *slotted disk*
- 3 Elektrodenträgung *final electrodes support*
- 4 Außenrohr mit Luftflansch *outer tube with air flange*

- 5 Dichtungssatz *gaskets*
- 6 Steuerteil komplett *complete power head*
- 7 Feuerungsautomat mit Bedienfeld *burner control with front panel*

- 8 Stecker *electrical female plug*
- 9 O-Ringe *o-rings*
- 10 Inbusschrauben *Allen screws*

Durchsatzkurven Flow Charts

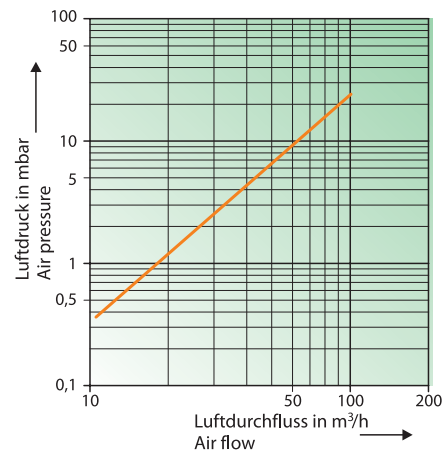
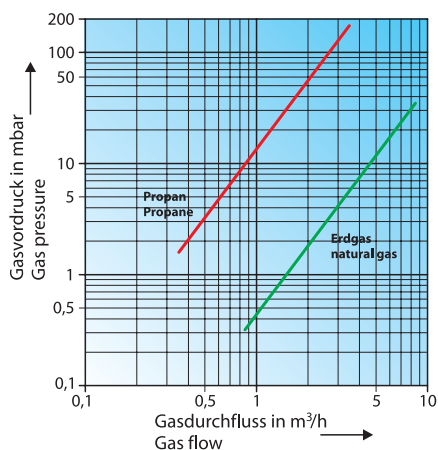

Thermische Leistung max.
Heat Release max.

200 kW

Ausführungen ohne oder mit elektrischen
Anbauteilen: siehe Tabelle Seite 6

Versions with or without electrical
components: see table page 6

Brenner mit Rohr Ø 90 mm

Beispiel für Brenner BR2

Regelbereich	10 : 1
Brennerrohrlänge L	120 – 2000 mm
Gasanschluss	3/4", um 4 x 90° drehbar
Luftanschluss	2", um 4 x 90° drehbar
Trafoteil	
Zündung	5 kV
Umgebungs- temperatur	0°C bis +60°C
Schutzart	IP 54

Burners with tube Ø 90 mm

Example for burner BR2

turn down ratio	10 : 1
burner tube length L	120 – 2000 mm
gas inlet	3/4", may be rotated in steps of 90°
air inlet	2", may be rotated in steps of 90°
transformer part	
ignition	5 kV
ambient temperature	0°C up to +60°C
protection	IP 54

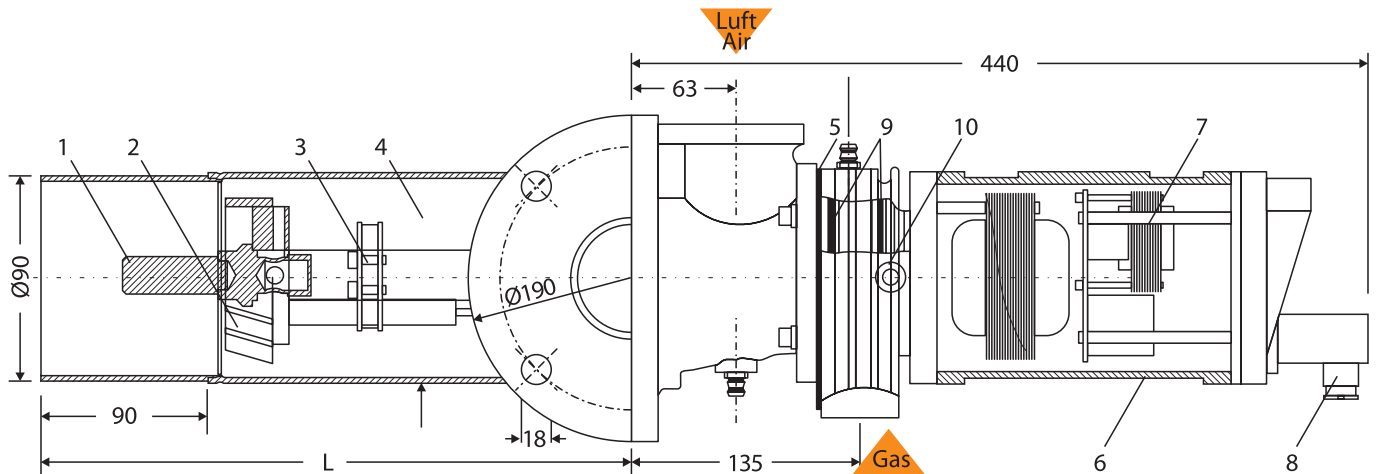

- 1 Bolzen *bolt*
- 2 Schlitzscheibe *slotted disk*
- 3 Elektrodenträging
final electrodes support
- 4 Außenrohr mit Luftflansch
outer tube with air flange

- 5 Dichtungssatz
gaskets
- 6 Steuerteil komplett
complete power head
- 7 Feuerungsautomat mit Bedienfeld
burner control with front panel

- 8 Stecker
electrical female plug
- 9 O-Ringe
o-rings
- 10 Inbusschrauben
Allen screws

Durchsatzkurven Flow Charts

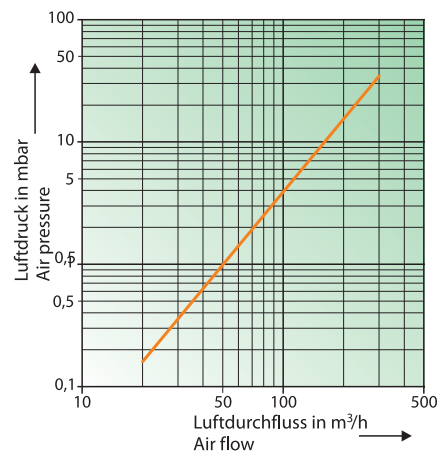
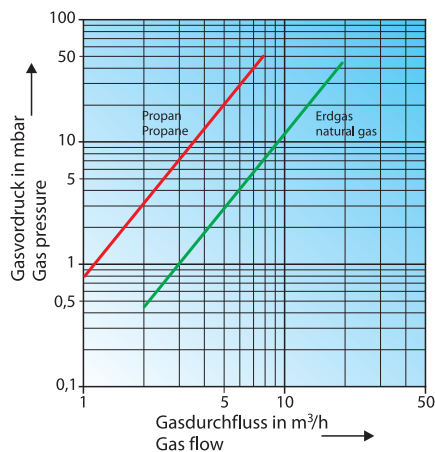

Thermische Leistung max.
Heat Release max.

350 kW

Ausführungen ohne oder mit elektrischen Anbauteilen: siehe Tabelle Seite 6

Versions with or without electrical components: see table page 6

Brenner mit Rohr Ø 135 mm

Beispiel für Brenner BR3

Regelbereich	10 : 1
Brennerrohrlänge L	200 – 2000 mm
Gasanschluss	oben oder unten, 1" bei Propan- oder Erdgasausführung, 2" bei Stadtgasausführung
Luftanschluss	DN 80 PN6, um 4 x 90° drehbar

Trafoteil

Zündung	5 kV
Umgebungs-temperatur	0°C bis +60°C
Schutzart	IP 54

Burners with tube Ø 135 mm

Example for burner BR3

turn down ratio	10 : 1
gas tube length L	200 – 2000 mm
gas inlet	from above or below, 1" for LPG or natural gas, 2" for manufactured gas
air inlet	DN 80 PN6, may be rotated in steps of 90°

transformer part

ignition	5 kV to earth
ambient temperature	0°C up to +60°C
protection	IP 54

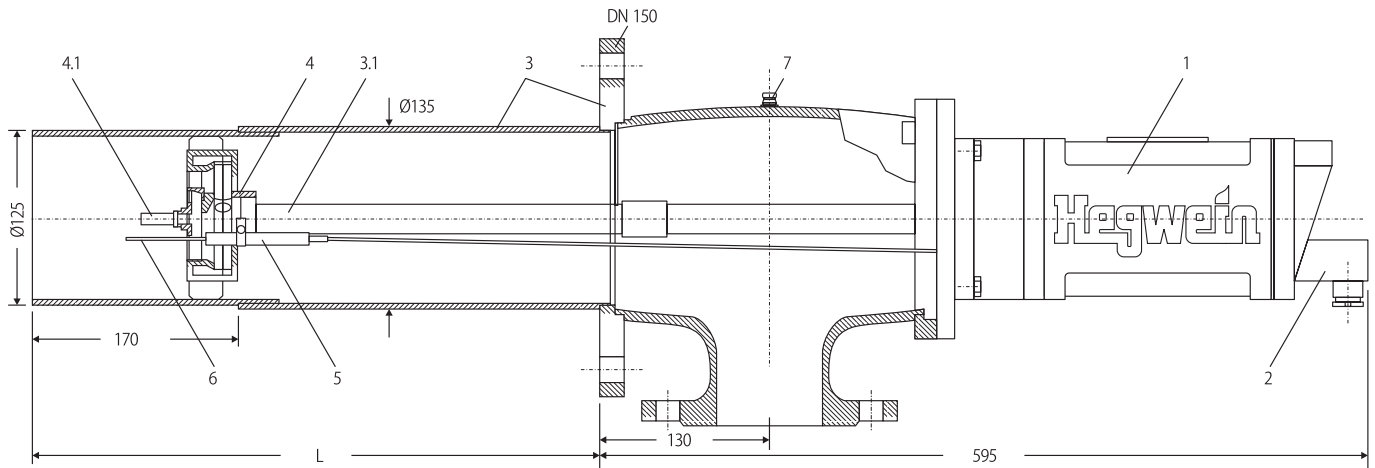

- 1 Trafo- und Steuereteil komplett
complete burner control with transformer
- 2 Stecker electrical female plug
- 3 Außenrohr mit Luftflansch
outer tube with air flange

- 3.1 Gasrohr gas tube
- 4 Schlitzscheibe slotted disk
- 4.1 Bolzen bolt
- 5 Keramik ceramic

- 6 Ionisationselektrode ionisation electrode
- 7 Luftprüfstutzen air pressure test nipple
- 8 Zündelektrode nicht gezeichnet
ignition electrode not shown

Durchsatzkurven Flow Charts

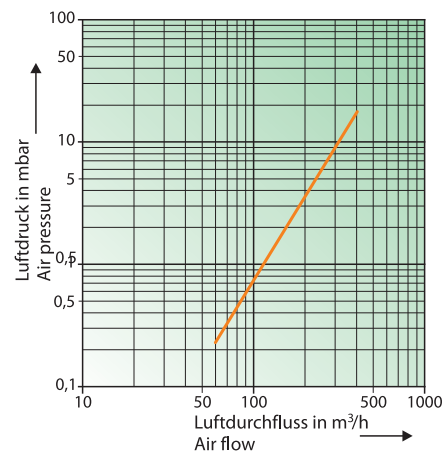
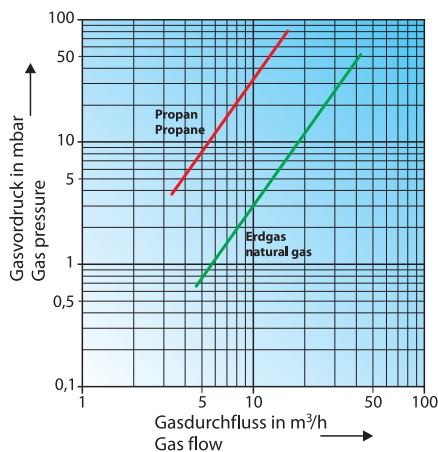

Thermische Leistung max.
Heat Release max.

800 kW

Ausführungen ohne oder mit elektrischen Anbauteilen: siehe Tabelle Seite 6

Versions with or without electrical components: see table page 6

Brenner mit Rohr Ø 160 mm

Beispiel für Brenner BR4

Regelbereich	10 : 1
Brennerrohrlänge L	240 – 2000 mm
Gasanschluss	2", oben oder unten
Luftanschluss	DN 100 PN6, um 4 x 90° drehbar
Trafoeteil	
Zündung	2 x 5 kV gegen Masse
Umgebungs-temperatur	0°C bis +60°C
Schutzart	IP 54

Burners with tube Ø 160 mm

Example for burner BR4

turn down ratio	10 : 1
gas tube length L	240 – 2000 mm
gas inlet	2", from above or below
air inlet	DN 100 PN6, may be rotated in steps of 90°
transformer part	
ignition	2 x 5 kV to earth
ambient temperature	0°C up to +60°C
protection	IP 54

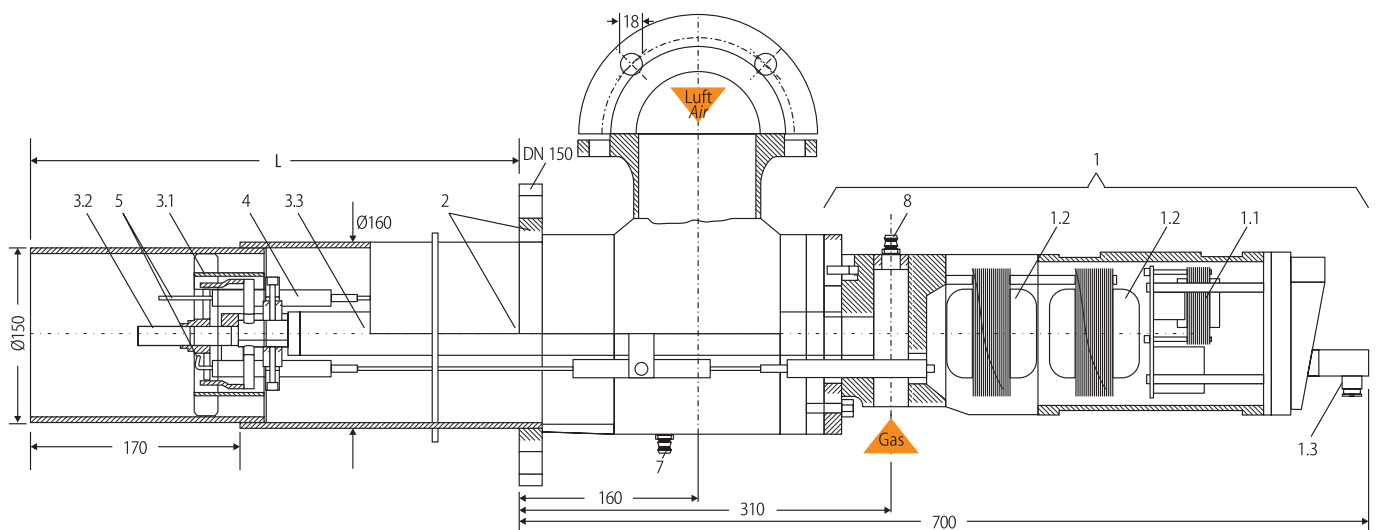

1 Trafo- und Steuereteil komplett
complete power head

1.1 Steuerteileinsatz und Frontplatte
burner control with front plate

1.2 Zündtrafos *H.T. transformers*

1.3 Stecker *electrical female plug*

2 Außenrohr mit Luftgehäuse und Mischkammer
outer tube with wind box and mixing chamber

3.1 Schlitzscheibe *slotted disk*

3.2 Bolzen *bolt*

3.3 Gasrohr *gas tube*

4 Keramik *ceramic insulator*

5 Elektroden *electrodes*

7 Luftprüfstutzen *air pressure test nipple*

8 Gasprüfstutzen *gas pressure test nipple*

Durchsatzkurven Flow Charts

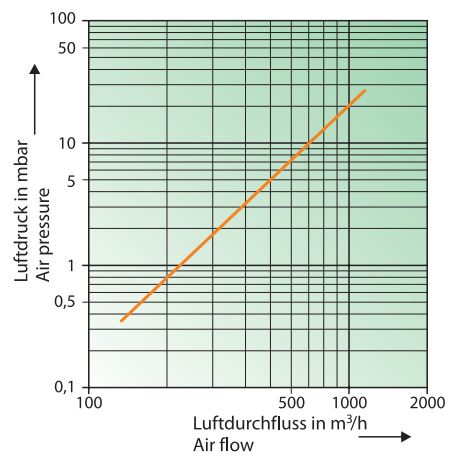
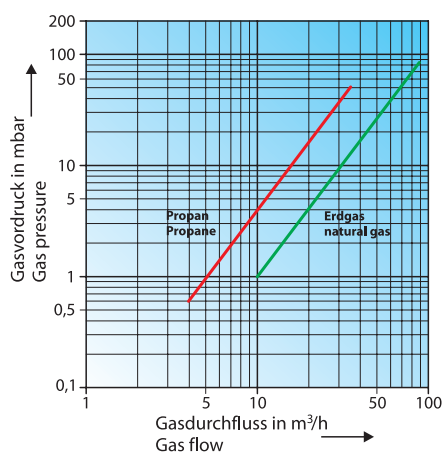

Thermische Leistung max.
Heat Release max.

2 MW

Ausführungen ohne oder mit elektrischen Anbauteilen: siehe Tabelle Seite 6

Versions with or without electrical components: see table page 6

Brenner mit Rohr Ø 220 mm

Beispiel für Brenner BR5

Regelbereich	10 : 1
Brennerrohrlänge L	360 – 2000 mm
Gasanschluss	2" von unten
Luftanschluss	DN 150 PN6, um 4 x 90° drehbar
Trafoteil	
Zündung	2 x 5 kV gegen Masse
Umgebungs-temperatur	0°C bis +60°C
Schutzart	IP 54

Burners with tube Ø 220 mm

Example for burner BR5

turn down ratio	10 : 1
burner tube length L	360 – 2000 mm
gas inlet	2", below
air inlet	DN 150 PN6, may be rotated in steps of 90°
transformer part	
ignition	2 x 5 kV to earth
ambient temperature	0°C up to +60°C
protection	IP 54

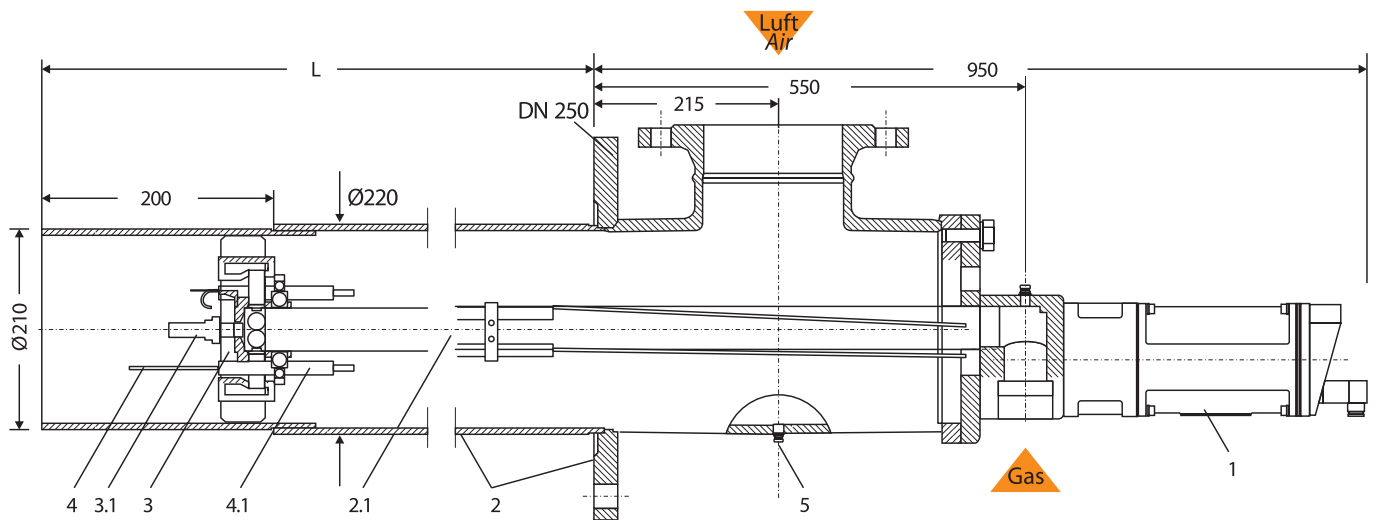

- 1 Trafo- und Steuerteil komplett
complete burner control with transformer
- 2 Außenrohr mit Luftflansch
outer tube with air flange
- 2.1 Gasrohr *gas tube*

- 3 Schlitzscheibe *slotted disk*
- 3.1 Bolzen *bolt*
- 4 Ionisationselektrode *ionisation electrode*
- 4.1 Keramik *ceramic insulator*
- 5 Luftprüfstutzen *air pressure test nipple*

- 6 Zündelektrode nicht gezeichnet
ignition electrode not shown

Durchsatzkurven Flow Charts

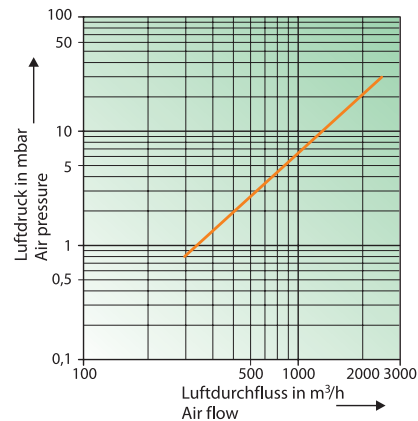
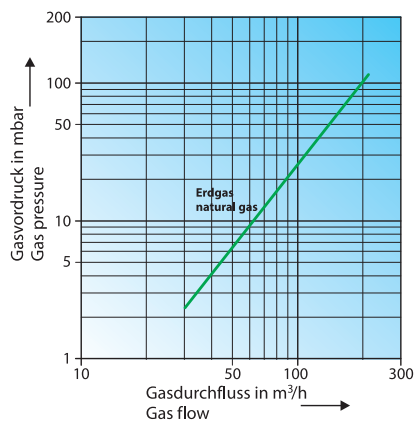

Thermische Leistung max.
Heat Release max.

3.2 / 4.5 MW

Ausführungen ohne oder mit elektrischen Anbauteilen: siehe Tabelle Seite 6
Versions with or without electrical components: see table page 6

Brenner mit Rohr Ø 275

Type GB6	
Thermische Leistung	3,2 MW
Zünd-/Pilotbrenner	ZDA0
Hauptflammenüberwachung	Ionisation / UV

Burners with tube Ø 275

Type GB6	
heat release	3.2 MW
ignition / pilot	ZDA0
main flame supervision	Ionisation / UV

Brenner mit Rohr Ø 325

Type GB7	
Thermische Leistung	4,5 MW
Zünd-/Pilotbrenner	ZDA1
Hauptflammenüberwachung	Ionisation / UV

Burners with tube Ø 325

Type GB7	
heat release	4.5 MW
ignition / pilot	ZDA1
main flame supervision	Ionisation / UV

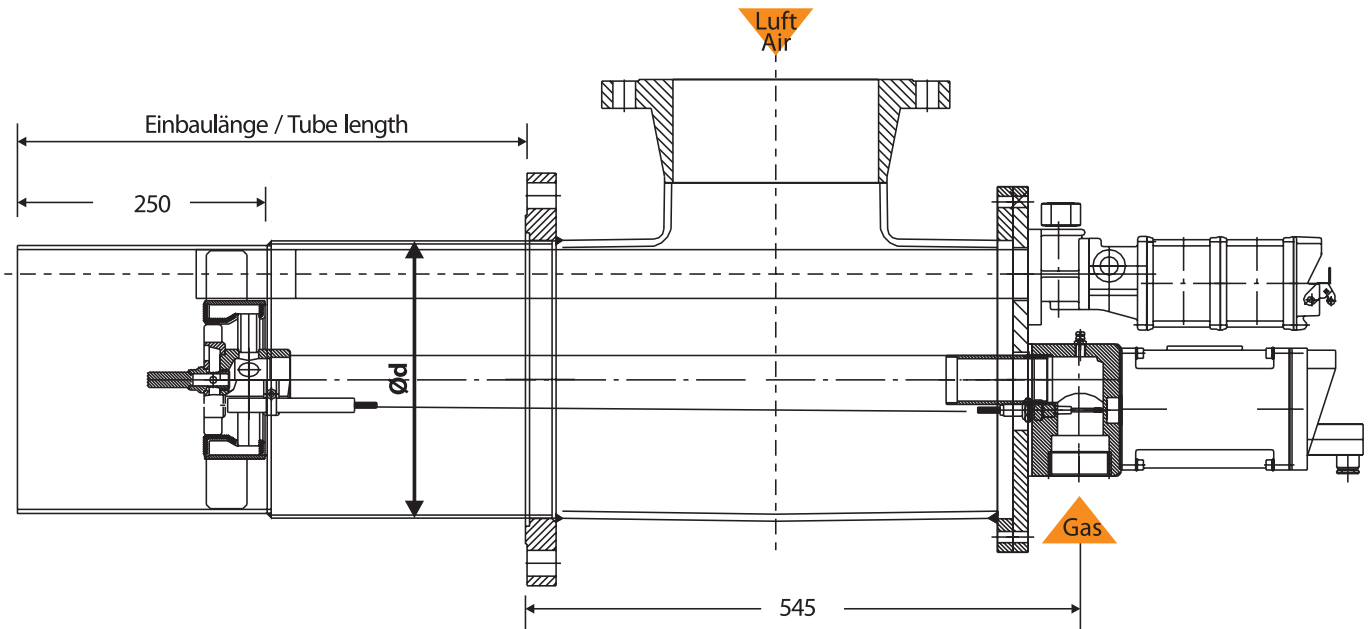

Durchsatzkurven Flow Charts

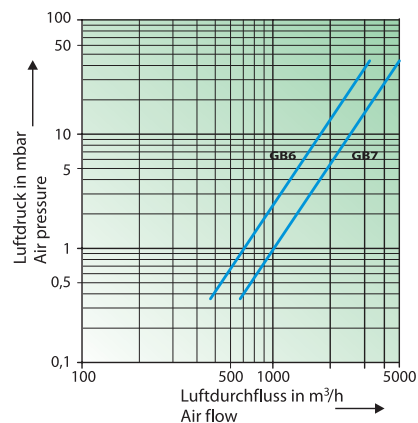
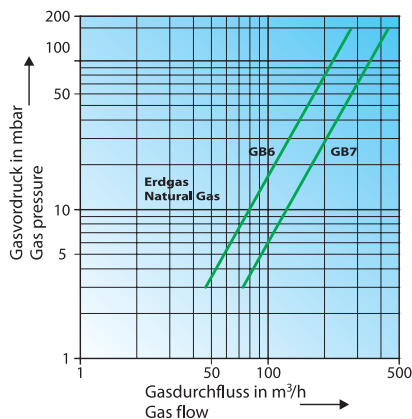

Für jede unserer Produktgruppen ist eine spezielle Broschüre verfügbar:

- **Gaszündbrenner**
- **Öl- und Zweistoffzündbrenner**
- **Gasbrenner**
- **Zubehör für Brenner und Zündbrenner**
- **Nachverbrennungseinrichtungen**

An individual brochure is available for each of our product groups:

- **Gas Fired Igniters**
- **Diesel and Dual Fuel Igniters**
- **Gas Burners**
- **Accessories for Burners and Igniters**
- **Thermal Oxidizers**



Hegwein GmbH

Am Boschwerk 7 · 70469 Stuttgart
Tel. +49 711 135 788-0 · Fax +49 711 135 788-5
www.hegwein.de

DURAG

DURAG GmbH

Kollastrasse 105 · 22453 Hamburg
Tel. +49 40 554 218-0 · Fax +49 40 584 154
E-Mail: info@durag.de

DVN - DURAG Vertrieb Nord

Kollastraße 105 · D-22453 Hamburg
Tel. +49 40 554 218-0 · Fax +49 40 584 154
E-Mail: dvn@durag.de

DVO - DURAG Vertrieb Ost

Meißner Ring 4 · D-09599 Freiberg
Tel: +49 3731 3004-0 · Fax: +49 3731 3004-22
E-Mail: durag.freiberg@durag.de

DVS - DURAG Vertrieb Süd

Weidenweg 16 · D-73087 Boll
Tel: +49 7164 91225-0 · Fax: +49 7164 91225-50
E-Mail: info@dvs-boll.de

DVW - DURAG Vertrieb West

An der Pönt 53a · D-40885 Ratingen
Tel: +49 2102 7400-0 · Fax: +49 2102 7400 28
E-Mail: dvw@durag.de

DURAG France S.a.r.l.

Parc GIP Paris Charles de Gaulle
49, rue Léonard de Vinci
95190 GOUSSAINVILLE, France
Tel.: +33 1 301 811 80 · Fax: +33 1 393 383 60
E-Mail: info@durag-france.fr

DURAG UK Office

12 Ashdene Grove
Hanford, Stoke on Trent
Staffordshire, ST4 8NL
Great Britain
Tel.: +44 1782 657 666 · Fax: +44 1782 646 020
E-Mail: paul.burgess@durag.de

DURAG, Inc.

Southridge Business Center,
1355 Mendota Heights Rd. #200
Mendota Heights · Minnesota 55120, USA
Tel. +1 651 451-1710 · Fax +1 651 457-7684
E-Mail: info@durag.com

Durag India Instrumentation Private Limited

102, Sophia's Choice · St. Mark's Road
Bangalore - 560 001 · India
Tel. +91 80 4112 0223 · Fax +91 80 4112 0224
E-Mail: info@duragindia.com

DURAG China

Room 708 · TSENG CHOW Commercial Mansion
1590 Yan An West Road
Shanghai 200052 · P. R. China
Tel.: +86 21 62808277 · Fax +86 21 62809236
E-Mail: liang.guocan@durag.de

www.durag.de



VEREWA Umwelt- und Prozessmesstechnik GmbH

Kollastrasse 105 · 22453 Hamburg,
Tel. +49 40 554 218-0 · Fax +49 40 584 154
E-Mail: verewa@durag.de

orfeus combustion engineering

ORFEUS Combustion Engineering GmbH

Kollastrasse 105 · 22453 Hamburg
Tel. +49 40 554 218-0 · Fax +49 40 584 154
E-Mail: info@orfeus.de